

Mode d'emploi

AERIUM C:68X / C:68 TT

Impressum

Stand: 17.12.2024

Pending System GmbH & Co. KG
Ludwig-Hüttner-Str. 5-7
95679 Waldershof
Téléphone : +49(0) 9231-97 007 80
Fax : +49(0) 9231-97 007 199
Courriel : info@cube.eu
Internet : www.cube.eu

23_TA-C_DE, 3, fr_FR
© 2024

Aufkleber Rahmenseriennummer (am Oberrohr angebracht)

Table des matières

1	Informations générales.....	4	8	In-Frame Hydration (Aerium C:68X).....	20
1.1	Domaine d'application/ poids système.....	4	8.1	Monter l'In-Frame Hydration....	21
1.2	Caractéristiques techniques et compatibilité.....	4	8.2	Démonter la système In-Frame Hydration.....	23
2	Contenu de la livraison.....	6	8.3	Nettoyer et entretenir le sys- tème In-Frame Hydration.....	24
2.1	Cadre AERIUM C:68X.....	6	9	Garantie/CCR.....	25
2.2	Cadre AERIUM C:68 TT.....	7			
2.3	Embout guidon Aero.....	8			
2.4	Système Hydration + boîte de rangement (Aerium C:68X).....	9			
2.5	Système Hydration + boîte de rangement (Aerium C:68TT).....	11			
3	Couples de serrage.....	12			
3.1	Cadre.....	12			
3.2	Cockpit.....	13			
4	Longueurs de câble dérailleur.....	13			
4.1	Cadre.....	13			
4.2	Cockpit.....	14			
5	Tige de selle/selle.....	16			
5.1	Aperçu.....	16			
5.2	Monter la tige de selle.....	16			
5.3	Monter la selle.....	17			
5.4	Monter le Ritchey 1-Bolt Clamp	17			
6	Boîte de rangement.....	18			
6.1	Préparer la boîte de range- ment.....	18			
6.2	Monter la boîte de rangement.	18			
6.3	Nettoyer la boîte de range- ment.....	18			
7	Système Hydration.....	19			
7.1	Monter le système.....	19			
7.2	Démonter le système.....	19			
7.3	Mettre en place et retirer le couvercle.....	20			
7.4	Nettoyer le système.....	20			

1 Informations générales

Chère cliente, cher client, Nous tenons à vous féliciter d'avoir choisi l'un de nos modèles Aerium et nous vous remercions pour votre confiance.

Avec ce CUBE Aerium, vous avez fait l'acquisition d'un équipement sportif de qualité et bien pensé pour la compétition et l'entraînement.

Votre magasin spécialisé CUBE garde un rôle essentiel pour vous, même après le conseil et le montage final. Il est votre interlocuteur pour la maintenance, les contrôles, les modifications et les réparations de toutes sortes. En cas de questions sur notre produit, n'hésitez pas à contacter votre magasin spécialisé CUBE.

Les modèles de la série Aerium nécessitent un réglage précis en fonction de l'utilisateur.

Ce manuel d'utilisation a pour but de vous familiariser avec les caractéristiques techniques et les nombreux réglages disponibles sur la série de modèles Aerium, afin d'exploiter au maximum vos capacités de cycliste et celles du vélo. Vous trouverez de plus amples informations sur votre CUBE Aerium sur le site Internet dédié à nos produits.



REMARQUE

Magasin spécialisé

Afin de garantir une sécurité maximale, tous les réglages et modifications techniques doivent être effectués en collaboration avec votre magasin spécialisé.

1.1 Domaine d'application/poids système

Domaine d'application

Votre CUBE Aerium est conçu pour rouler sur des chemins revêtus, comme les routes goudronnées et les pistes cyclables. En utilisation, les roues doivent rester en contact permanent avec le sol (pas de sauts, pas de conduite sur une roue, pas de freinage où la roue arrière perd le contact avec le sol).



AVERTISSEMENT

Pour votre propre sécurité, respectez les classifications de votre modèle. N'utilisez votre vélo que dans le cadre de l'utilisation prévue.

Poids système max. - 115 kg

Le poids système décrit la masse totale maximale autorisée. Il ne faut en aucun cas la dépasser.

1.2 Caractéristiques techniques et compatibilité

Désignation	Compatibilité
Freins	Flat Mount 140/160 mm, freins à disques hydrauliques
Jeu de pédalier	BB 86,5 mm Press-Fit (41 mm)
Plateau	AERIUM C:68X max. 55T avec Standard FD Mount (#10558) max. 56T (SRAM)/58T (Shimano) avec Special FD Mount (#4177) AERIUM C:68TT max. 56T
Capteur de puissance	Stages, Quarq, SRM, Shimano, 4iiii, power2max
Largeur des pneus	AERIUM C:68X Max. 30 mm AERIUM C:68TT Max. 25 mm
Patte de dérailleur	AERIUM C:68X #8654 (Standard - SRAM), #8655 (Direct - Shimano) AERIUM C:68TT #10240 (Standard - SRAM), #10633 (Direct - Shimano)
Dérailleur	Compatible uniquement avec les dérailleurs électriques : SRAM eTap AXS / Shimano Di2
Axe enfichable	Avant : Newmen Evolution X12 (12x100 mm/M12x1) Arrière : Newmen Evolution X12 (12x142 mm/M12x1)
Jeu de direction	AERIUM C:68X haut : 1 1/8" Acros IS41 AC3041

Désignation	Compatibilité
	bas : 1 1/4" Acros AC3544R1
	AERIUM C:68 TT haut : 1 1/8" VP intégré bas : 1 1/8" VP intégré

Accessoires et modifications



AVERTISSEMENT

Beaucoup de cyclistes souhaitent améliorer leur vélo et l'adapter selon leurs envies. Selle, guidon, pédales, freins, pneus, éléments d'entraînement... il existe de nombreuses possibilités pour modifier votre vélo après son achat.

Effectuer ce type de travaux sur un vélo, même s'ils paraissent simples, nécessite une formation approfondie, des connaissances techniques et une grande expérience.

Des travaux non conformes peuvent conduire à des situations dangereuses, des chutes, des accidents et des dégâts matériels.

- N'utilisez que des accessoires certifiés EN. Font exception les ordinateurs de vélo et les porte-bouteilles s'ils ont été achetés et montés dans votre magasin spécialisé.
- Pour choisir vos accessoires, adressez-vous à votre magasin spécialisé.

2 Contenu de la livraison

2.1 Cadre AERIUM C:68X

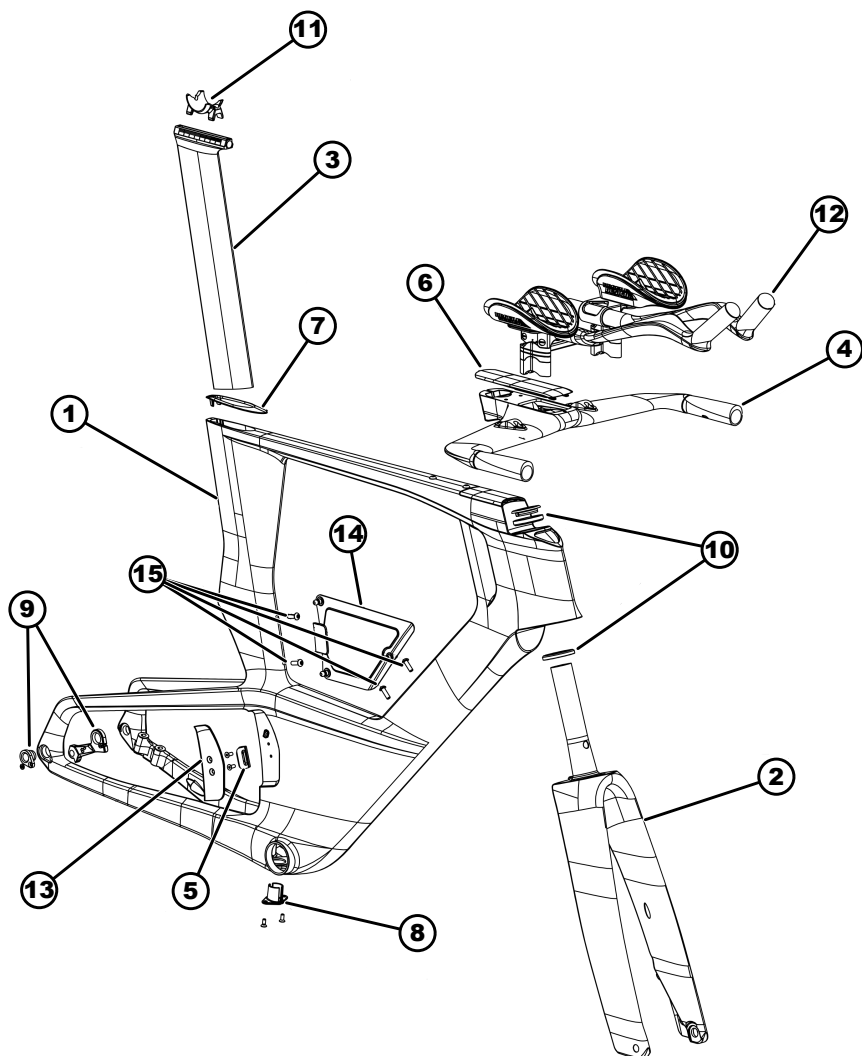

- | | | | |
|---|--------------------------------------|----|---|
| 1 | Cadre | 9 | Patte de dérailleur (Standard/Direct-Mount) |
| 2 | Fourche | 10 | Jeu de direction |
| 3 | Tige de selle | 11 | Fixation de la selle |
| 4 | Combo potence-guidon | 12 | Embout guidon Aero |
| 5 | Support de dérailleur/socle à braser | 13 | Couvercle support de dérailleur |
| 6 | Couvercle potence | 14 | Couvercle In-Frame Hydration |
| 7 | Couvercle tube de selle | 15 | Vis de fixation porte-bouteille |
| 8 | Couvercle batterie Di2 | | |

2.2 Cadre AERIUM C:68 TT

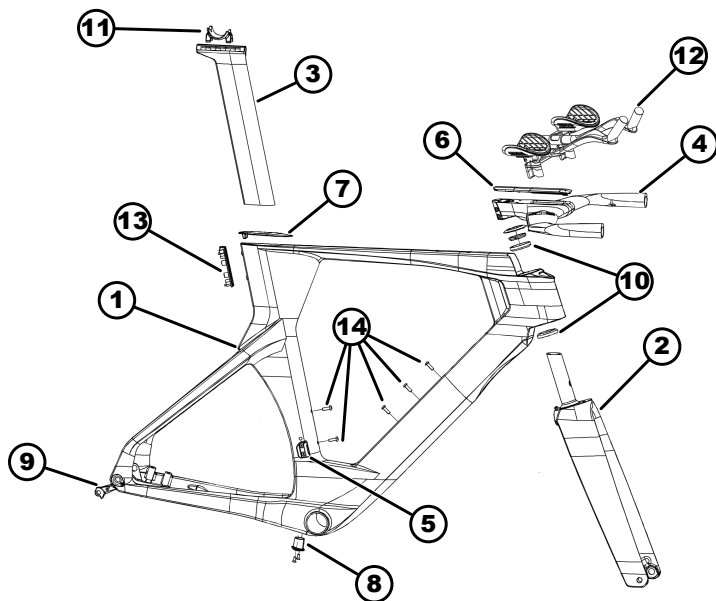

- | | | | |
|---|--------------------------------------|----|---|
| 1 | Cadre | 8 | Couvercle batterie Di2 |
| 2 | Fourche | 9 | Patte de dérailleur (Standard/Direct-Mount) |
| 3 | Tige de selle | 10 | Jeu de direction |
| 4 | Combo potence-guidon | 11 | Fixation de la selle |
| 5 | Support de dérailleur/socle à braser | 12 | Embout guidon Aero |
| 6 | Couvercle potence | 13 | Fixation tige de selle |
| 7 | Couvercle tube de selle | 14 | Vis de fixation porte-bouteille |

2.3 Embout guidon Aero

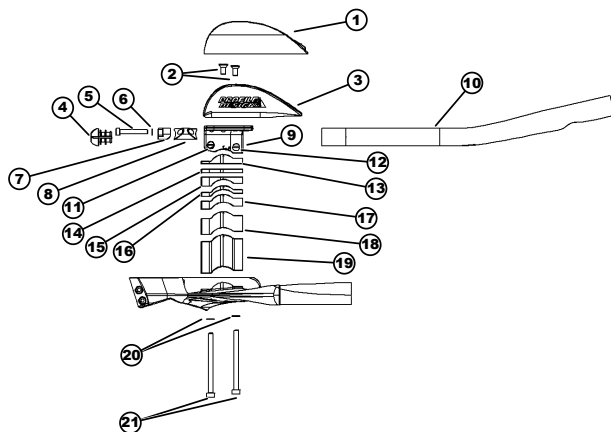

- | | | | |
|----|---------------------------------|----|---|
| 1 | Rembouillage pour les bras | 12 | Écrou cylindrique avant |
| 2 | Vis de fixation accoudoir | 13 | Entretoise pont de sécurité haut |
| 3 | Accoudoir | 14 | Pont de sécurité 5 mm (dès 40 mm de hauteur d'entretoise) |
| 4 | Bouchons d'extrémité extensions | 15 | Entretoise pont de sécurité bas |
| 5 | Vis de serrage | 16 | Entretoise 5 mm |
| 6 | Rondelle de serrage extensions | 17 | Entretoise 10 mm |
| 7 | Cale de serrage partie 1 | 18 | Entretoise 20 mm |
| 8 | Cale de serrage partie 2 | 19 | Entretoise 40 mm |
| 9 | Support de fixation | 20 | Rondelle de serrage support |
| 10 | Extensions | 21 | Vis de fixation support |
| 11 | Écrou cylindrique arrière | | |

REMARQUE

Utilisez le pont de sécurité de 5 mm !

À partir de 40 mm de hauteur d'entretoise, il faut obligatoirement monter la **pos. 14** (pont de sécurité de 5 mm).

En combinaison avec le pont de sécurité, le système d'hydratation n'est plus utilisable.

Tout dommage résultant du non-respect de cette consigne n'est pas considéré comme un défaut de notre part.

2.4 Système Hydratation + boîte de rangement (Aerium C:68X)

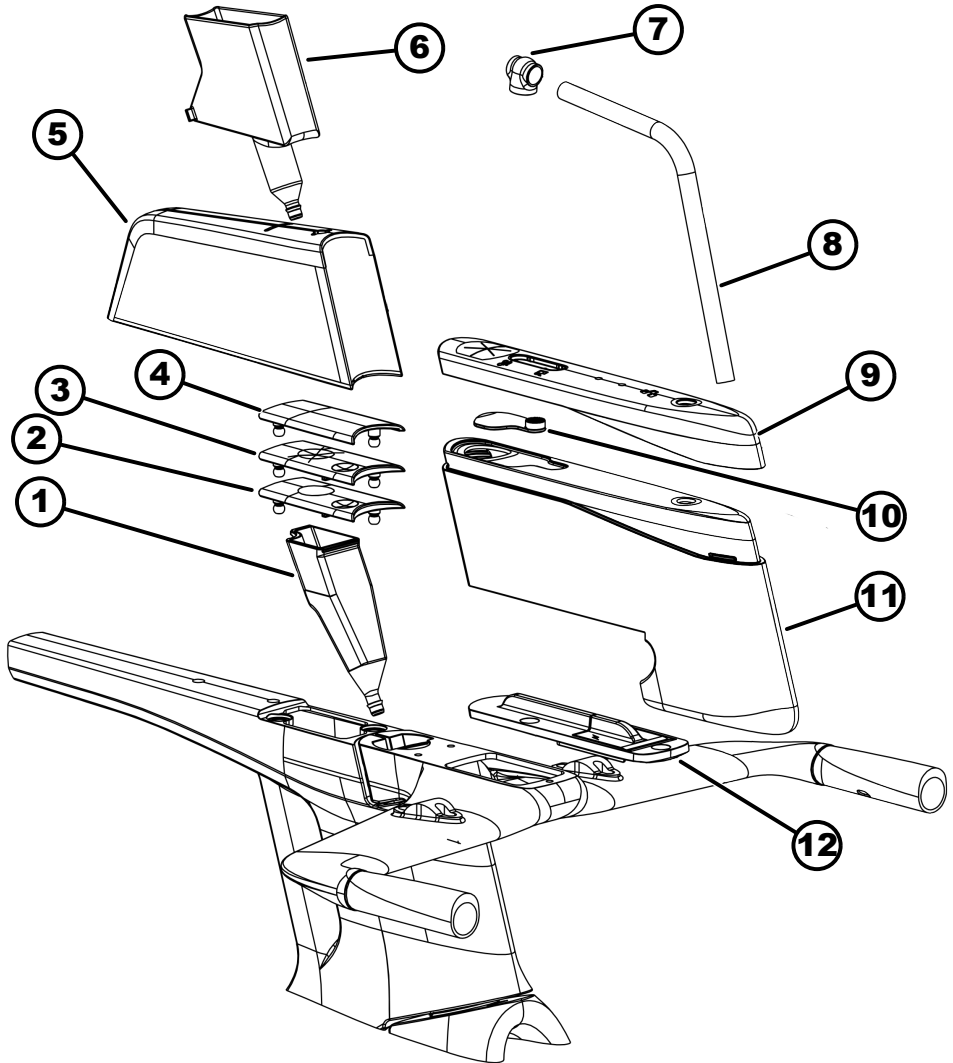

- 1 Entonnoir In-Frame Hydratation
- 2 Couverture entonnoir In-Frame Hydratation (fente avant)
- 3 Couverture entonnoir In-Frame Hydratation (fente avant + arrière)
- 4 Couverture In-Frame Hydratation (fermé)
- 5 Boîte de rangement

- 6 Boîte de rangement entonnoir In-Frame Hydratation
- 7 Support pour paille
- 8 Paille
- 9 Couverture système Hydratation
- 10 Curseur système Hydratation
- 11 Système Hydratation
- 12 Adaptateur potence

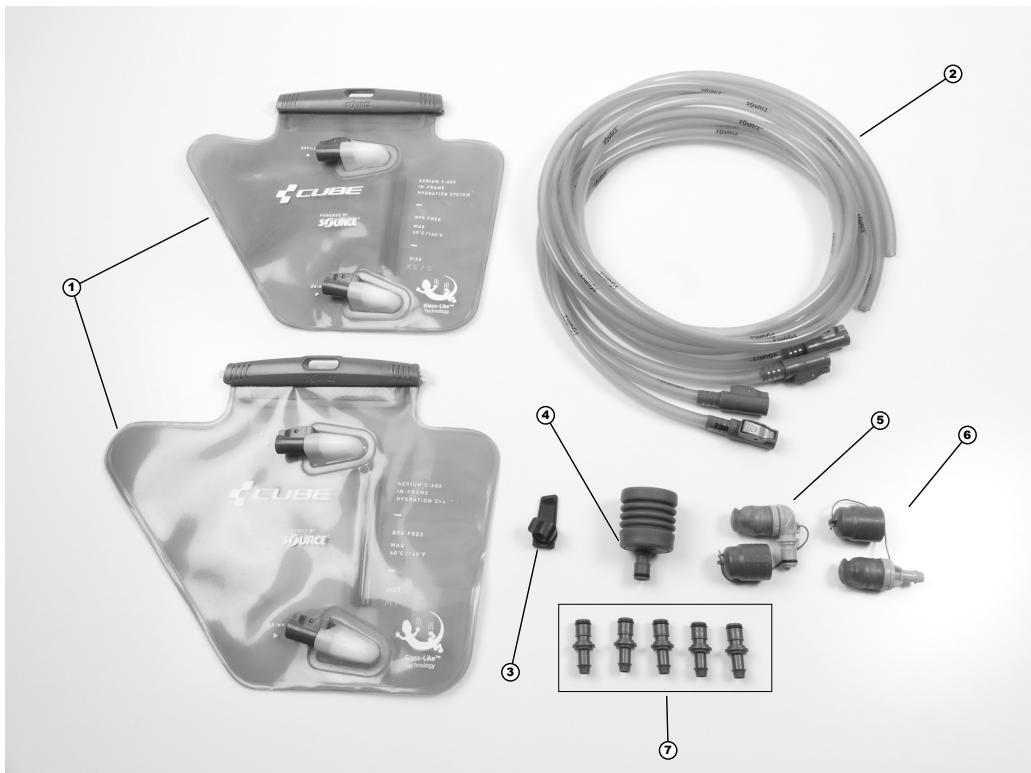

- 1 Poches à eau (tailles XS-S/M-L)
- 2 Tuyau pour boire/remplir (4x 150 cm)
- 3 Fixation magnétique
- 4 Adaptateur UTA

- 5 Bouchon adaptateur SQC
- 6 Bouchon pour boire
- 7 Connecteur rapide SQC

2.5 Système Hydratation + boîte de rangement (Aerium C:68TT)

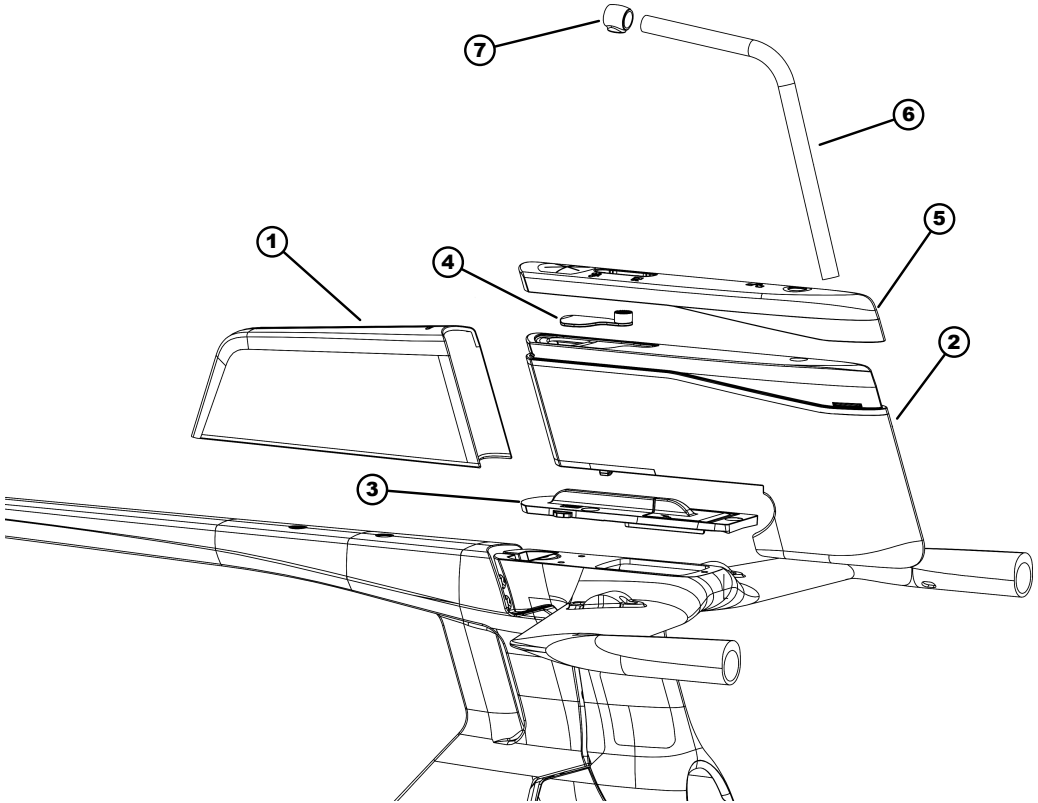

- 1 Boîte de rangement - (#34096)
- 2 Système Hydratation - (#34174)
- 3 Adaptateur potence - (#34174)
- 4 Curseur système Hydratation - (#34174)

- 5 Couverture système Hydratation - (#34174)
- 6 Paille - (#34174)
- 7 Support pour paille - (#32765)

3 Couples de serrage

3.1 Cadre

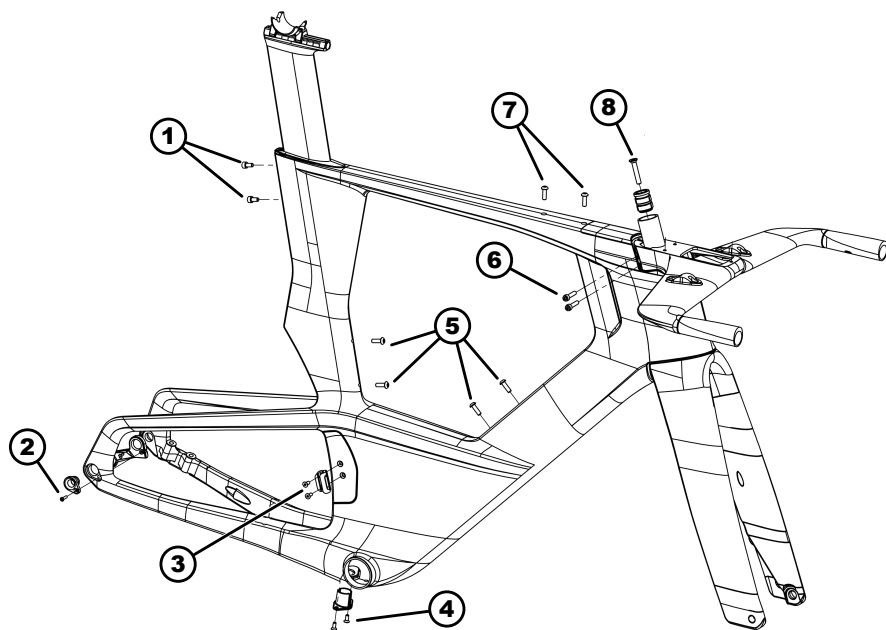

- 1 Fixation tige de selle - **6 Nm**
- 2 Patte de dérailleur - **1 Nm/à la main**
- 3 Socle à braser/couvercle - **2 Nm**
- 4 Fixation batterie - **1 Nm/à la main**

- 5 Fixation porte-bouteille - **3 Nm**
- 6 Fixation potence - **5 Nm**
- 7 Fixation boîte de rangement - **3 Nm**
- 8 Capuchon haut - **1 Nm/à la main**

3.2 Cockpit

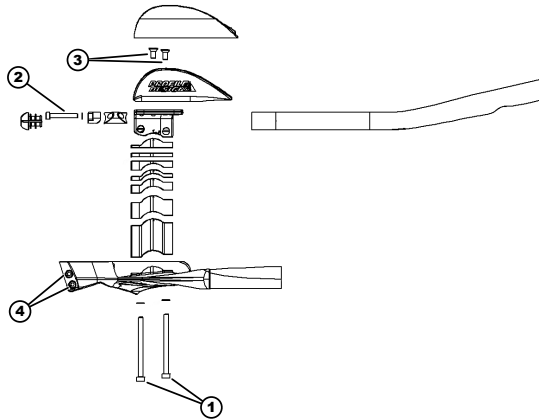

- 1 Fixation support - **6 Nm**
- 2 Serrage extensions **5 Nm**
- 3 Accoudoir - **5 Nm**
- 4 Fixation potence - **5 Nm**

4 Longueurs de câble dérailleur

4.1 Cadre

Shimano Di2

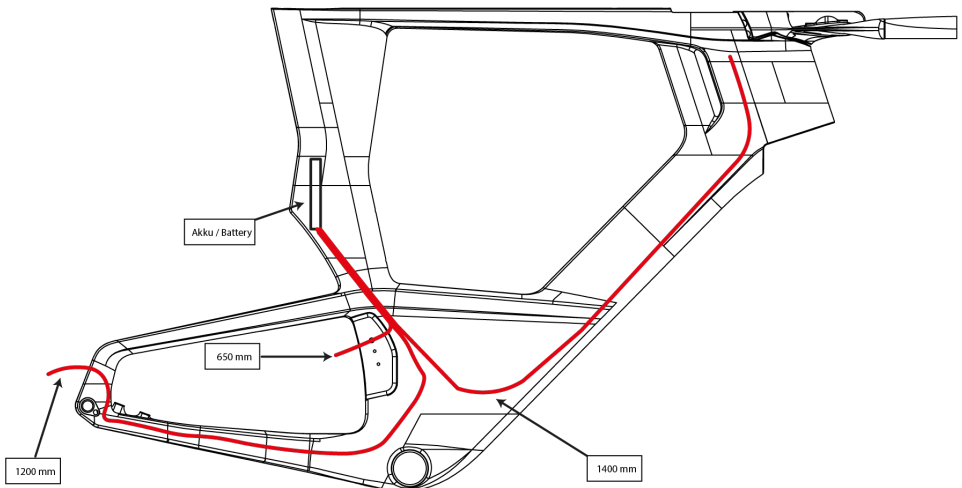

4.2 Cockpit

Shimano Di2

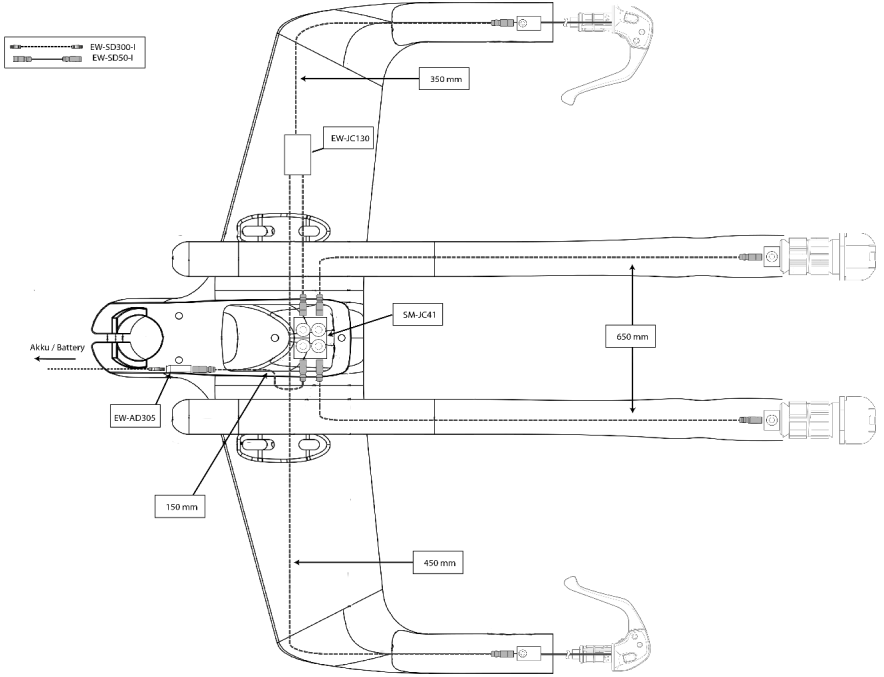

SRAM eTap AXS

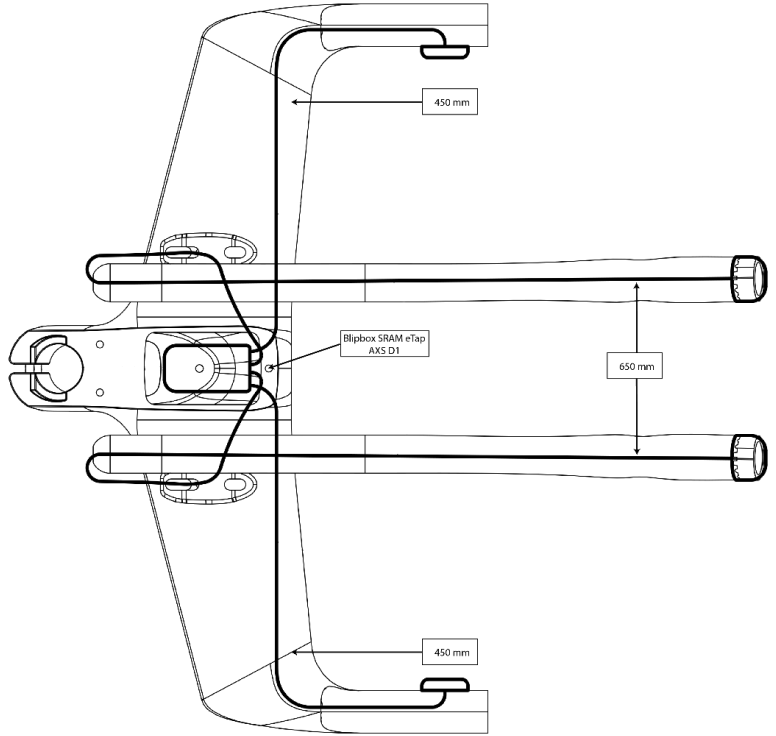

5 Tige de selle/selle

5.1 Aperçu

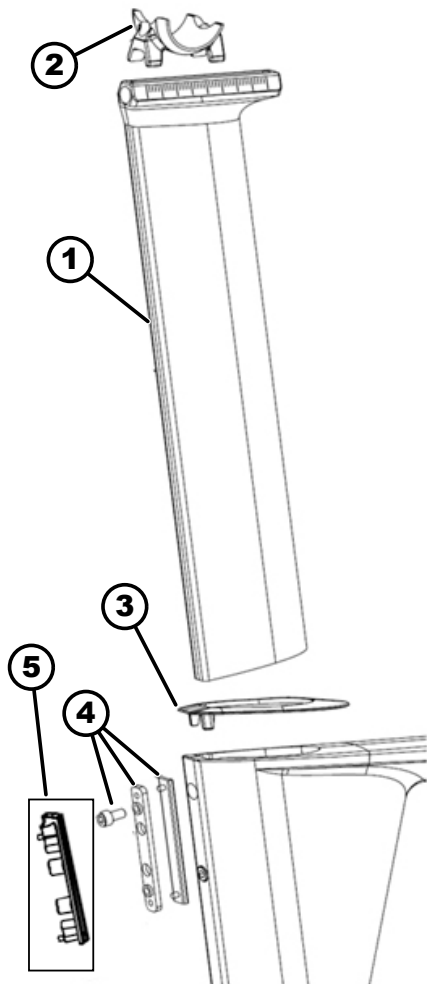

- 1 Tige de selle - (#57552)
- 2 Fixation de la selle - (#33346 [7x7 mm]/#33347 [7x9,6 mm])
- 3 Couverture tube de selle - (#34023)
- 4 Fixation tige de selle - (#32323)
- 5 Adaptateur fixation tige de sel Aerium C68 TT (#3562)



DANGER

Avant chaque sortie, vérifiez que la tige de selle et la selle sont correctement fixées.

5.2 Monter la tige de selle

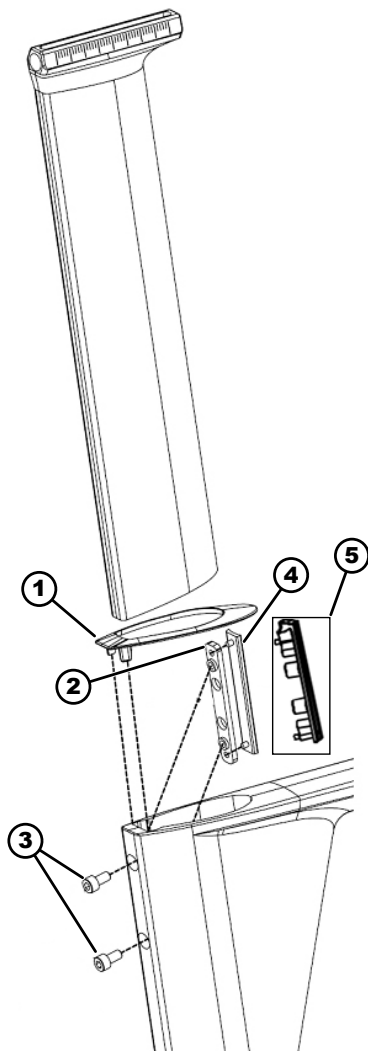

Fig. 1 : Monter la tige de selle Aerium

Retirez le couvercle (1) du tube supérieur afin d'installer l'adaptateur magnétique (2) dans le tube de selle pour la fixation des vis. Procédez comme indiqué sur l'illustration détaillée.

Commencez par la plaque filetée (2). Insérez-la dans le creux du tube de selle, puis serrez légèrement les vis (3) de l'extérieur, de sorte que la plaque filetée ne puisse pas tomber dans le tube de selle. Ensuite, vous pouvez placer la contrepartie magnétique appropriée (4) - **Aerium C:68X** ou (5) - **Aerium C:68 TT** sur la plaque filetée dans le tube de selle.

La tige de selle se fixe à l'aide de deux vis (3) à l'arrière du tube de selle. Montez les vis en respectant le couple de serrage prescrit (**max. 5-6 Nm**). La plaque de serrage est ainsi pressée contre la tige de selle et permet une fixation sûre de la tige de selle dans le cadre.

5.3 Monter la selle



La selle se fixe simplement et en toute sécurité à l'aide du Ritchey 1-Bolt Clamp inclus dans la livraison. Pour le montage de différents modèles de selles, la livraison comprend un collier de serrage de 7x7 mm pour les tiges de selle standard et un collier de serrage de 7x9,6 mm pour les tiges de selle en carbone de grande taille.

5.4 Monter le Ritchey 1-Bolt Clamp

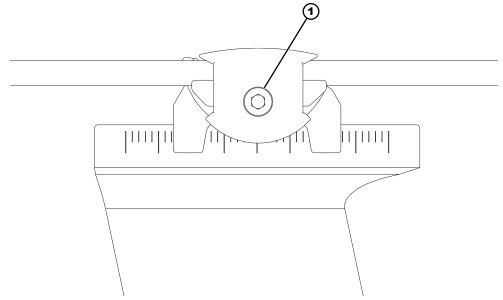

Pour monter la selle, desserrez autant que possible le boulon de maintien transversal (1) sans desserrer l'écrou de fermeture du côté opposé du mécanisme de serrage. Normalement, vous n'avez pas besoin de démonter le mécanisme complet si celui-ci est déjà équipé du collier de serrage extérieur fourni (7x7 mm/ 7x9,6 mm) adapté à votre modèle de selle. Insérez ensuite la selle dans le mécanisme de serrage et placez-la sur la tige de selle.

Au moment de fixer la selle, veillez à ce que le support du mécanisme de fixation de la tige de selle soit bloqué au centre. Ensuite, serrez progressivement le boulon de maintien (1) et assurez-vous que le mécanisme de serrage reste bien positionné sur le support de la tige de selle et que le dispositif de serrage entoure bien le cadre de la selle.

Enfin, fixez le boulon de maintien (1) jusqu'à ce que vous ayez atteint le couple de serrage maximal indiqué conformément aux indications du fabricant de la selle.



DANGER

Fixez la selle uniquement dans la zone indiquée par la graduation sur la tige de selle. Respectez les repères d'arrêt sur la selle et ne les dépassez pas. Vous trouverez des informations sur votre selle et sur le serrage correct dans le manuel d'utilisation correspondant du fabricant.

Veillez à toujours respecter les couples de serrage maximum prescrits par le fabricant de la selle pour la fixer.

6 Boîte de rangement

6.1 Préparer la boîte de rangement

Pour éviter tout dommage pendant le transport, la boîte de rangement est livrée fermée.



Pour ouvrir la boîte avant la première utilisation, coupez le rabat de fermeture à l'endroit marqué avec une lame tranchante comme indiqué.



6.2 Monter la boîte de rangement

1. → Les vis de fixation doivent dépasser d'au moins 7 mm pour fixer la boîte de rangement. Une fois les vis fixées, positionnez la boîte de rangement sur le tube supérieur avec les ouvertures pour les têtes de vis comme illustré.



2. → Poussez la boîte de rangement vers l'avant (vers le cockpit) comme illustré, jusqu'à ce que les têtes de vis s'enclenchent dans la fente prévue (1).

Fixez les vis en respectant le couple de serrage prescrit (max. 2,5 Nm) (2).

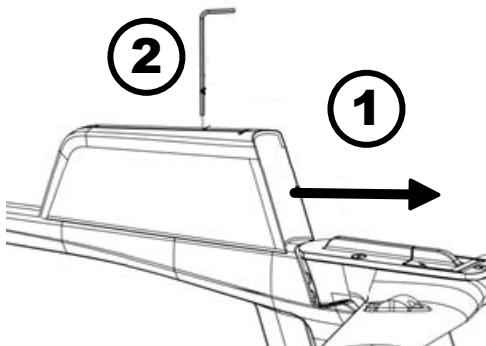

6.3 Nettoyer la boîte de rangement

Retirez la boîte de rangement du tube supérieur pour la nettoyer. En appuyant de l'intérieur sur le couvercle, retirez-le pour accéder plus facilement à l'intérieur. Pour le nettoyage, utilisez de l'eau chaude et du liquide vaisselle. La boîte passe aussi au lave-vaisselle à 45 °C maximum.

7 Système Hydratation

7.1 Monter le système

1. → Retirez le couvercle de la potence en la soulevant jusqu'à ce que le raccord magnétique se détache.

Ensuite, retirez le couvercle par l'arrière.

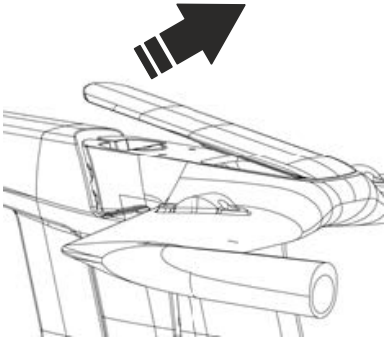

2. → Fixez l'adaptateur magnétique sur le guidon de base à l'aide de trois vis en respectant le couple de serrage prescrit (max. 2,5 Nm).

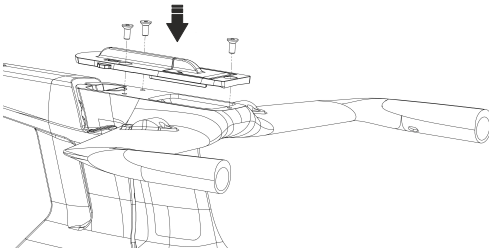

3. → Introduisez le bidon par l'avant du guidon.

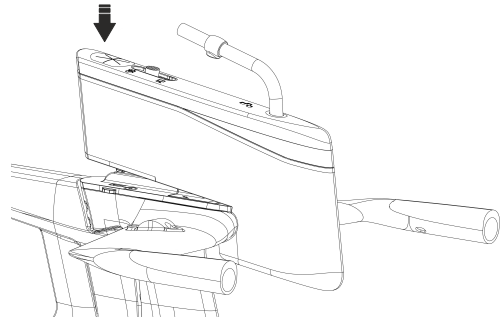

- Le système d'encliquetage magnétique amène le bidon dans la bonne position, le verrouillage s'enclenche et maintient le bidon bien en place.

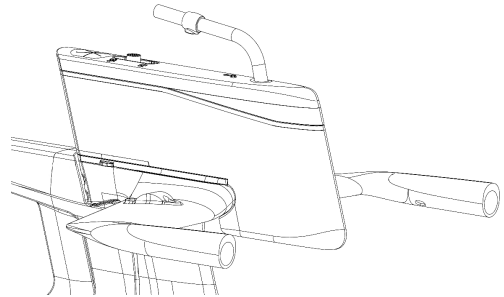

7.2 Démonter le système

1. → Pour démonter le système Hydratation, il faut d'abord appuyer sur le bouton situé sur le côté droit de l'adaptateur et le maintenir enfoncé. Appuyez sur le bouton pour déverrouiller le mécanisme de sécurité.

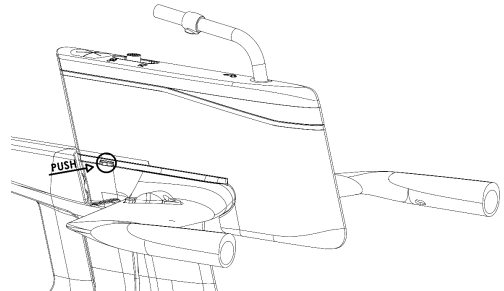

2. → Retirez le système de l'adaptateur par le haut.

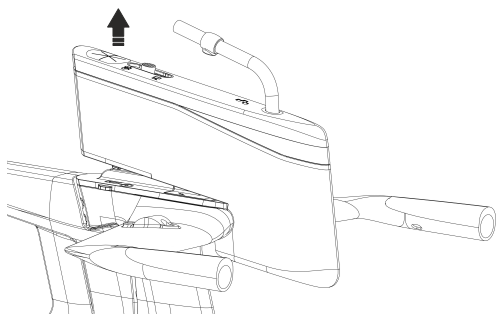

7.3 Mettre en place et retirer le couvercle

Pour une fixation correcte, commencez par placer le bord arrière du couvercle sur le système Hydration (1).

Ensuite, basculez le couvercle de l'arrière vers l'avant sur le bidon et appuyez dessus pour le fixer (2). Ce faisant, veillez à ce que le curseur de fermeture soit correctement positionné sur l'ouverture de remplissage.

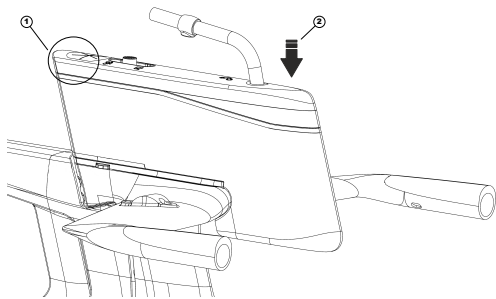

Pour retirer le couvercle, saisissez-le au niveau de la rainure sur le bord avant du bidon et tirez-le vers le haut.

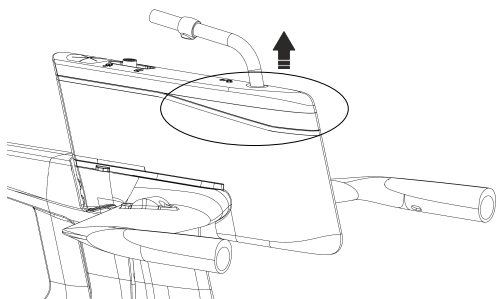

7.4 Nettoyer le système

Tous les composants du système Hydration passent au lave-vaisselle jusqu'à 45 °C. Bien entendu, vous pouvez aussi les laver avec du liquide vaisselle et de l'eau chaude. N'utilisez pas de produits abrasifs ou d'éponges rugueuses afin d'éviter que le bidon ne ternisse durablement.



REMARQUE

Nettoyez régulièrement votre système Hydration afin d'éviter que les résidus de boisson ne s'incrûstent.

8 In-Frame Hydration (Aerium C:68X)

En option, vous pouvez équiper votre Aerium C:68X du système In-Frame Hydration, compris dans la livraison, avec une capacité d'au moins 750 ml.

L'In-Frame Hydration possède plusieurs variantes de configuration pour s'adapter au mieux à vos besoins.

Nous recommandons d'utiliser les variantes suivantes :

- In-Frame Hydration avec option de remplissage par l'entonnoir du cadre



- In-Frame Hydration avec option de remplissage par adaptateur UTA



- In-Frame Hydration avec option de remplissage par la boîte de stockage



8.1 Monter l'In-Frame Hydration

Selon la configuration choisie, un tuyau de remplissage est nécessaire en plus du tuyau pour boire.

Nous recommandons les longueurs de tuyaux suivantes en fonction de la configuration et de la taille du cadre :

Taille du cadre	Tuyau de remplissage (boîte de rangement)	Tuyau de remplissage (In-Frame)	Système pour boire (boîte de rangement)	Système pour boire (In-Frame)
XS	48 cm	43 cm	99 cm	91 cm
S	50 cm	45 cm	101 cm	93 cm
M	53 cm	48 cm	103 cm	94 cm
L	55,5 cm	50 cm	105 cm	95 cm

Particularité en cas d'utilisation avec la boîte de rangement

Si vous optez pour une configuration avec la boîte de rangement, il faut la préparer pour l'utilisation.

Découpez les deux ouvertures fermées à l'aide d'une lame tranchante afin de permettre le passage des tuyaux.

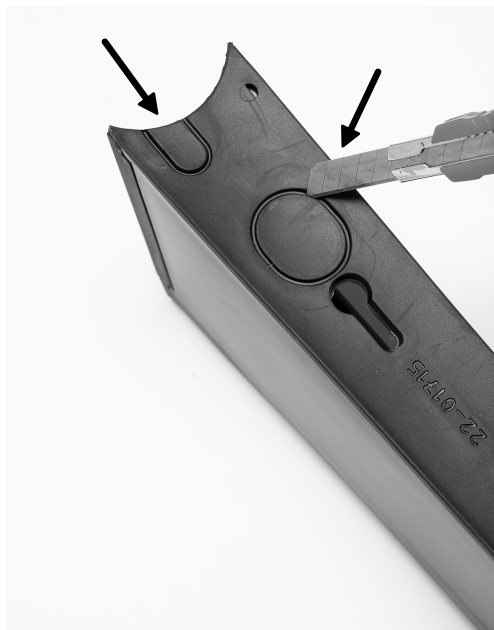

Pour faciliter la pose des tuyaux, vous pouvez retirer le couvercle avant de la boîte de rangement en tirant fermement dessus.



Nous recommandons de sortir les tuyaux de l'emballage avant le premier montage, afin qu'ils puissent reprendre leur forme initiale droite.

1. → Raccourcissez les tuyaux à la longueur nécessaire.

2. → Ouvrez le couvercle du système In-Frame Hydration sur le pédalier.



3. → Faites passer les tuyaux du tube supérieur à travers le tube diagonal jusqu'au système In-Frame Hydration, positionné sur le pédalier.

4. → Choisissez la bonne poche pour votre taille de cadre (XS-S/M-L) et raccordez les tuyaux à la poche.



5. → Insérez la poche dans le cadre.



6. → Fermez le couvercle du système In-Frame Hydration au niveau du pédalier.



7. → Installez le couvercle nécessaire sur le tube supérieur, selon la configuration choisie.

8.2 Démontez la système In-Frame Hydration

Pour le démontage, la poche doit être entièrement vide. Procédez ensuite dans l'ordre inverse des étapes de montage.

8.3 Nettoyer et entretenir le système In-Frame Hydration

Utilisées avec de l'eau ordinaire, les poches SOURCE ne nécessitent pas de nettoyage, de séchage ou de vidange particuliers.

Toutefois, en cas d'utilisation avec des boissons sucrées ou isotoniques ou avant un stockage prolongé, nous recommandons la procédure de nettoyage suivante :

1. → Déconnectez les deux tuyaux et retirez le bouchon de la poche.
2. → Lavez la poche à l'eau tiède savonneuse et, si nécessaire, utilisez une brosse douce.
3. → Suspendez la poche à l'envers et laissez-la sécher à l'air.

9 Garantie/CCR

Garantie légale et volontaire

En principe, nous accordons sur tous les articles la garantie prescrite par la loi, à savoir 2 ans à compter de la date de vente.

En outre, nous étendons nos prestations en cas de casse du cadre en dehors de la garantie légale comme suit.



REMARQUE

Cadre et fourche en carbone :
3 ans de garantie volontaire du fabricant

Cette garantie fabricant volontaire est accordée pour la période susmentionnée à partir de la date de vente, à condition que votre vélo CUBE ait été acheté auprès d'un magasin spécialisé CUBE.

Cette garantie ne s'applique qu'au premier acheteur.

En cas de cession du produit à une autre personne, la garantie volontaire du fabricant devient obsolète.

La garantie ne concerne que le cadre. Les coûts des pièces supplémentaires nécessaires en raison de modifications techniques apportées au cadre ou à la fourche, quelle que soit l'année du modèle, sont à la charge du client.

CUBE CRASH REPLACEMENT (CCR)



REMARQUE

Ce service d'échange vous permet un remplacement simple à un prix avantageux après une chute avec des dommages évidents ou impossibles à exclure sur les cadres et les fourches en carbone.

Ce service peut être utilisé dans le cadre de la garantie fabricant volontaire de trois ans.

En cas de recours à la garantie légale ou à notre garantie fabricant volontaire ou à notre service CCR, votre interlocuteur est toujours et exclusivement votre magasin spécialisé CUBE auprès duquel vous avez acheté le produit.



DANGER

Le fabricant n'est pas responsable et ne peut être tenu pour responsable des accidents et des blessures résultant d'une utilisation non conforme, du non-respect du mode d'emploi, d'un réglage erroné ainsi que d'une négligence ou d'une sollicitation excessive.