

ACID

E-Bike Mudguard Rear Light PRO-E SIC 2.0 Brake BES 3

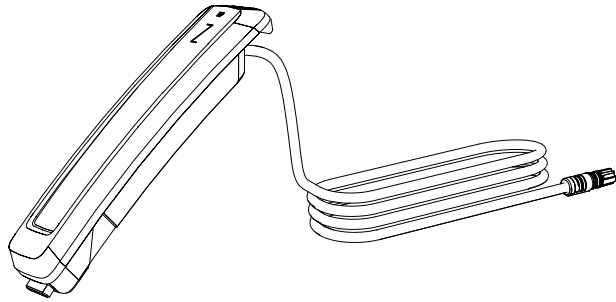

Montage | Mounting

Das Rücklicht wird in kompatible ACID SIC 2.0 Schutzbleche integriert |
The rear light is integrated into compatible ACID SIC 2.0 mudguards.

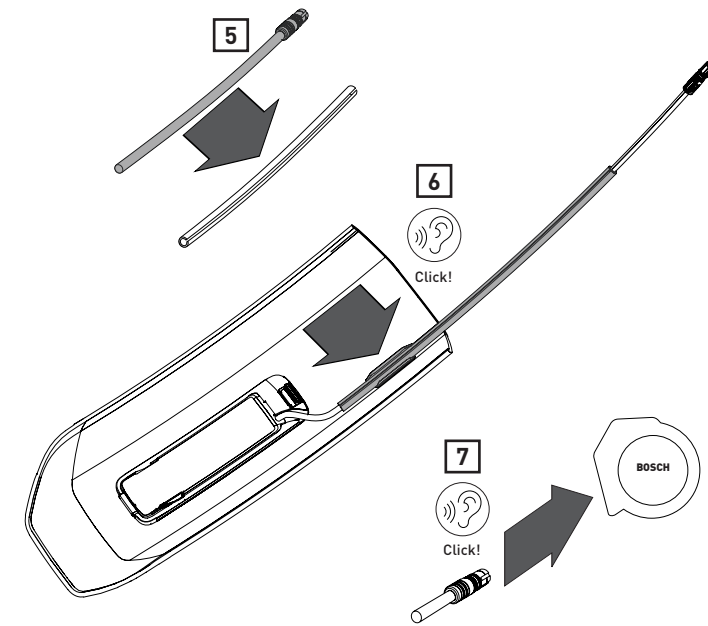
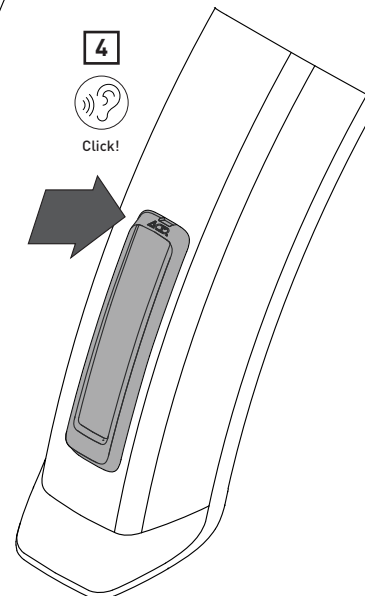
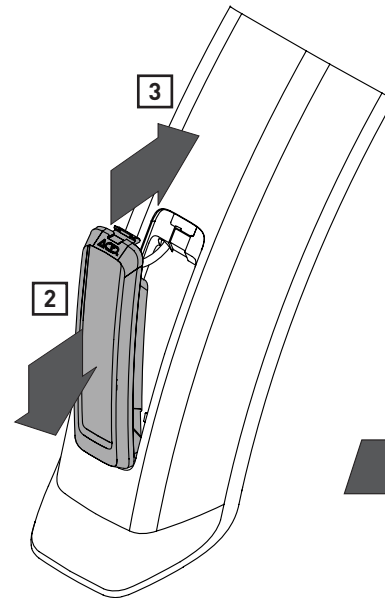
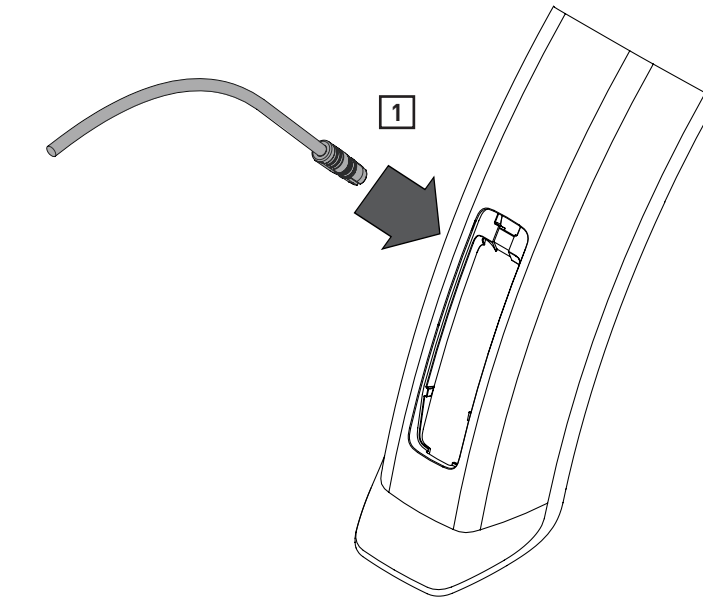

Beim Einstecken des BOSCH Steckers an den Rücklichtanschluss des BOSCH Motors ist darauf achten, dass der Stecker hörbar einrastet |
When inserting the BOSCH plug into the tail light socket of the BOSCH motor, make sure that the plug audibly clicks into place.

Produkteinstellung | Product Adjustments

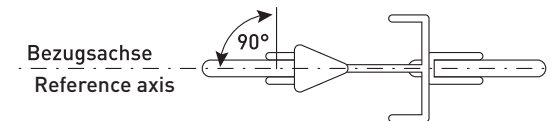
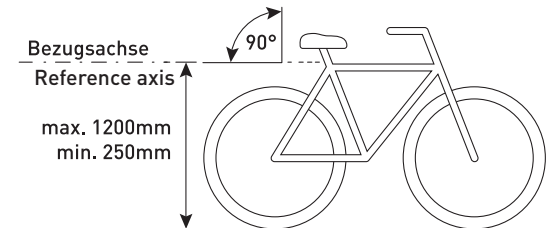

Überprüfen Sie regelmäßig die richtige Einstellung und Anbauhöhe Ihres Rücklichtes. Das Rücklicht muss in einem Bereich von 250 bis 1200 mm über der Fahrbahn montiert werden. Es muss so angebaut und eingestellt werden, dass die Bezugsachse parallel zur Fahrzeuglängsmittlebene und parallel zur Fahrbahn liegt (siehe Abbildung) |
Check the correct setting and mounting height of your rear light regularly. The rear light must be mounted in a range of 250 to 1200 mm above the road surface. It must be mounted and adjusted so that the reference axis is parallel to the longitudinal center plane of the vehicle and parallel to the road (see illustration).

Technische Daten | Technical Description

Artikelnummer Article Number	94436
Typenname Type Name	SEACS-07 / SEACS-07 RS
K-Nummer K-Number	K 2475
K-Nummer Reflektor K-Number Reflector	K 2477 IA E1 150R010502
Reflektor Reflector	Z-Zertifiziert Z certified
Modelltyp Model Type	Rücklicht Rear Light
Beleuchtungsstärke Light Intensity	3.3 cd
Bremsfunktion Brake Light Function	60 cd
Adaptives Bremslicht Emergency Brake	60 cd
Lichtquelle Light Source	44x WL-SWTP / 2x CREE XE-G R5 RED - Brake
Eingangsspannung Input Voltage	12 V (DC)
Leistung Wattage	2.4 W
Betriebstemperatur Operating Temperature	-25 - +70°C
Kabellänge Cable Length	1400 mm
Stecker Plug	BES 3
Gewicht Weight	38 g
Abmessung Dimension	104 x 26,5 x 14 mm
IP Schutzklasse IP Protection Class	IPX6

Produktbeschreibung | Product Description

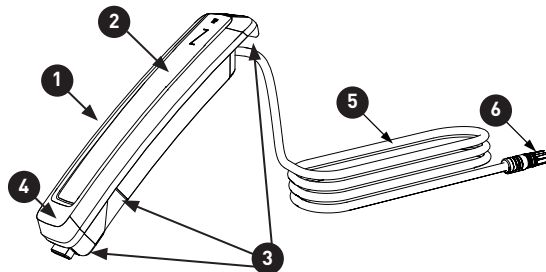

- 1 Rücklicht | Rear Light
- 2 K-Reflektor | K-Reflector
- 3 Befestigungspunkte | Mounting Points
- 4 Bremslicht | Brake Light
- 5 Lichtkabel | Light Cable
- 6 BES 3 Stecker | BES 3 Connector

ALLGEMEIN

ANLEITUNGEN LESEN UND AUFBEWAHREN



Diese und weitere beiliegende Anleitungen enthalten wichtige Informationen zur Montage, Inbetriebnahme und Pflege des Produkts.

Lesen Sie alle beiliegenden Anleitungen, vor allem die allgemeinen Sicherheitshinweise sorgfältig durch, bevor Sie das Produkt montieren oder verwenden. Werden die Hinweise in den beiliegenden Anleitungen nicht beachtet, kann dies zu schweren Verletzungen oder zu Schäden am Produkt, an sich sowie an Ihrem Fahrzeug führen. Behalten Sie die beiliegenden Anleitungen zur weiteren Nutzung griffbereit zur Hand. Wenn Sie das Produkt montieren, benutzen Sie in jedem Fall alle zugehörigen Anleitungen, mit.

Die beiliegenden Anleitungen unterliegen der europäischen Gesetzgebung. Bei Lieferung des Produkts oder Fahrzeugs außerhalb Europas müssen ggf. vom Hersteller/Importeur ergänzende Anleitungen beigelegt werden.

ZEICHNERKLÄRUNG

Die folgenden Symbole und Signalwörter werden in den beiliegenden Anleitungen, auf dem Produkt oder der Verpackung verwendet.

⚠️ WARNUNG!

Gefährdung mit mittlerem Risikograd, die den Tod oder eine schwere Verletzung zur Folge haben kann, wenn Sie nicht vermieden wird.

⚠️ VORSICHT!

Gefährdung mit moderatem Risikograd, die mittlere oder leichte Verletzungen zur Folge haben kann, wenn Sie nicht vermieden wird.

ℹ️ HINWEIS!

Warnung vor möglichen Sachschäden.



Nützliche Zusatzinformationen zur Montage



Lesen und beachten Sie die beiliegenden Anleitungen.



Drehmomentschlüssel verwenden. Das im Symbol angegebene Anzugmoment verwenden.



Indikationsgeräusch beachten.

BESTIMMUNGSGEMÄSSE VERWENDUNG

Dieses Produkt ist ausschließlich zur Montage an freigegebenen Fahrzeugen vorgesehen. Stellen Sie sicher, dass Ihr Fahrzeug für die nachträgliche Montage dieses Produkts geeignet ist. Wenn Sie unsicher sind, wenden Sie sich an Ihren Fachhändler.

EN

GENERAL

READ AND KEEP THE MANUAL



This and other accompanying instructions contain important information on the assembly, initial operation, and maintenance of the product.

Read all enclosed instructions carefully before assembling or using the product, especially the general safety instructions. Non-observance of this manual may result in serious injury or damage to the product itself and your vehicle. Keep the enclosed instructions close to hand for further use. If you pass on the product or the vehicle equipped with the product to a third party, always include all accompanying instructions.

The enclosed instructions are subject to European legislation. If the product or vehicle is delivered outside Europe, the manufacturer/importer may have to provide additional instructions.

EXPLANATION OF SYMBOLS

The following symbols and signal words are used in the enclosed instructions, on the product or on the packaging.

⚠️ WARNING!

A medium risk of hazard which may result in death or serious injury if not avoided.

⚠️ CAUTION!

A low risk of hazard which may result in moderate or minor injury if not avoided.

ℹ️ NOTICE!

Warning of possible damage to property.



Useful additional information for assembly or operation.



Read and observe the enclosed instructions.



Use a torque wrench. Use the torque values indicated in the symbol.



Observe indication sound.

INTENDED USE

This product is intended for mounting on approved vehicles only. Make sure that your vehicle is suitable for retrofitting this product. If you are not absolutely

SchwZan Produkt ist entsprechend derzeit gültiger SWZ0 an Fahrrädern zugelassen.

Verwenden Sie das Produkt nur wie in dieser Anleitung beschrieben. Jede andere Verwendung gilt als nicht bestimmungsgemäß und kann zu Unfällen, schweren Verletzungen oder Schäden am Fahrzeug führen. Das Produkt ist kein Kinderspielzeug. Der Hersteller oder Händler übernimmt keine Haftung für Schäden, die durch falsche Montage und nicht bestimmungsgemäßen oder falschen Gebrauch entstanden sind.

SICHERHEITSHINWEISE FÜR ZUBEHÖRTEILE

⚠️ WARNUNG!

Unfall- und Verletzungsgefahr!

Lesen Sie alle Sicherheitshinweise und Anweisungen. Versäumnisse bei der Einhaltung der Sicherheitshinweise und Anweisungen können Unfälle, schwere Verletzungen und Beschädigungen verursachen.

Sicherheitshinweise zur Montage
Wir von CUBE empfehlen Ihnen eindringlich, die Montage dieses Produkts von Ihrem Fachhändler durchführen zu lassen.

Der elektrische Anschluss des Produkts muss fachgerecht erfolgen. Lassen Sie den elektrischen Anschluss des Produkts an Ihrem Fahrzeug von Ihrem Fachhändler durchführen.

Prüfen Sie vor der Montage den Lieferumfang des Produkts auf Vollständigkeit.

Prüfen Sie vor der Montage alle Komponenten des Produkts und des Fahrzeugs auf Beschädigungen, scharfe Kanten oder Brate.

Wenn der Lieferumfang des Produkts unvollständig ist oder Sie Beschädigungen, scharfe Kanten oder Brate am Produkt, den Komponenten oder dem Fahrzeug feststellen, verwenden Sie dieses nicht.

Lassen Sie das Produkt und das Fahrzeug von Ihrem Fachhändler prüfen.

Verwenden Sie nur für das Produkt vorgesehene bzw. beiliegende Teile und Zubehör. Komponenten anderer Hersteller können die optimale Funktion beeinflussen.

Wenn Sie dieses Produkt mit Fahrzeugen anderer Hersteller kombinieren wollen, erkundigen Sie sich unbedingt nach deren Vorgaben und prüfen Sie Mäßigkeit und Kompatibilität nach den Vorgaben in den beiliegenden Anleitungen und der Bedienungsanleitung Ihres Fahrzeugs.

Schraubverbindungen müssen fachgerecht mit einem Drehmomentschlüssel und mit korrekten Drehmomentwerten angezogen werden.

Wenn Sie keine Erfahrung im Umgang mit einem Drehmomentschlüssel haben oder keinen geeigneten Drehmomentschlüssel besitzen, lassen Sie lose Schraubverbindungen von Ihrem Fachhändler prüfen.

Beachten Sie spezielle Drehmomente bei Komponenten aus Aluminium oder kohlenstoffverstärktem Kunststoff/CFK. Lesen und beachten Sie dazu auch die Bedienungsanleitung Ihres Fahrzeugs.

sure, please contact your dealer.

This product is approved as a light on bikes according to the currently valid SWZ0.

Use the product only as described in this manual. Any other use is considered as not intended and can lead to accidents, serious injury or damage to the vehicle.

The product is not a toy for children. The manufacturer or dealer accepts no liability for damage caused by incorrect mounting and improper or incorrect use.

SAFETY INSTRUCTIONS FOR ACCESSORIES

Read all safety notes and instructions. Failure to observe the safety instructions and instructions can cause accidents, serious injury and damage.

Safety instructions for assembly
We at CUBE strongly recommend that you have this product assembled by your dealer.

The electrical connection of the product has to be done professionally. Please contact your dealer for the electrical connection of the product to your vehicle.

Before assembly, check the scope of delivery of the product for completeness.

Before assembly, check all components of the product and the vehicle for damage, sharp edges or burrs.

If the scope of delivery for the product is not complete or if you notice any damage, sharp edges or burrs on the product, components or vehicle, do not use it.

Have the product and the vehicle checked by your dealer.

Only use parts and accessories that are intended for the product or included with the product. Components from other manufacturers may affect optimal function.

If you intend to combine this product with vehicles of other manufacturers, be sure to check their specifications and check dimensional accuracy and compatibility according to the instructions in the enclosed manuals and the owner's manual of your vehicle.

Screw connections must be tightened correctly with a torque wrench and with correct torque values.

If you are not experienced in using a torque wrench or do not have a suitable torque wrench, have loose screw connections checked by your dealer.

Note special torques for components made of aluminum or carbon fiber reinforced polymer. Please also read and follow the operating instructions of your vehicle.

Safety Instructions for Operation

Please note that accessories can have a significant influence on the characteristics of the vehicle.

Lighting equipment must be mounted in a correct and

Sicherheitshinweise zum Betrieb

Beachten Sie, dass Zubehör die Eigenschaften des Fahrzeugs stark beeinflussen kann.

Lichttechnische Einrichtungen müssen vorschriftsmäßig und fest angebracht sowie ständig betriebsfertig sein. Sie dürfen nicht verdeckt sein.

Vor jeder Fahrt muss eine sichere und stabile Verbindung der Leuchte mit Ihrer Halterung und der Halterung mit dem Fahrrad überprüft und sichergestellt werden.

Richten Sie den Lichtstrahl nie auf die eigenen oder die Augen anderer Personen.

Wenn Sie sich nicht absolut sicher sind oder Fragen haben, wenden Sie sich an Ihren Fachhändler.

Die beiliegenden Anleitungen können nicht jede Kombinationsmöglichkeit des Produkts mit allen Fahrzeugmodellen abdecken.

Sicherheitshinweise zur Wartung

Fehlfunktionen durch übermäßigen Verschleiß, Materialermüdung oder lose Schraubverbindungen vorbeugen:

Prüfen Sie das Produkt und Ihr Fahrzeug regelmäßig, wenn Sie übermäßigen Verschleiß oder lose Schraubverbindungen feststellen.

Verwenden Sie das Produkt nicht, wenn Sie Risse, Verformungen oder Farbveränderungen feststellen.

Lassen Sie das Fahrzeug umgehend von Ihrem Fachhändler prüfen, wenn Sie übermäßigen Verschleiß, lose Schraubverbindungen, Verformungen, Risse oder Farbveränderungen feststellen.

LEDs sind nicht austauschbar. Bei Ausfall einer LED ist die gesamte Leuchte auszutauschen.

REINIGUNG UND PFLEGE

HINWEIS!

Beschädigungsgefahr!

Unsachgemäßer Umgang mit Reinigungsmitteln kann zu Beschädigungen des Produkts führen.

Verwenden Sie keine aggressiven Reinigungsmittel, Bürsten mit Metall- oder Nylonborsten sowie keine scharfen oder metallischen Reinigungsgegenstände wie Messer, harte Spachtel und/oder dergleichen. Diese können die Oberflächen und das Produkt beschädigen.

Niemals Hochdruckreiniger, hohen Luftdruck oder alkoholhaltige Flüssigkeiten zur Reinigung verwenden. Keine aggressiven Reiniger benutzen (ebenso keinen Alkohol).

Reinigen Sie das Produkt regelmäßig mit einem feuchten und weichen Reinigungstuch (ggf. mit einem milden Reinigungsmittel).

LAGERUNG

Alle Teile müssen vor dem Aufbewahren vollkommen trocken sein.

Behalten Sie das Produkt stets an einem trockenen Ort auf.

fixed manner and permanently ready for operation.

They must not be concealed.

Prior to its mounting, a secure and sturdy connection of the light to its mounting bracket and of the mounting bracket to the bicycle must be checked and ensured.

Never point the light beam into your eyes or the eyes of others.

If you are not absolutely sure or if you have questions, please contact your dealer.

The enclosed instructions cannot cover every possible combination of the product with all vehicle models.

Safety instructions for maintenance

Prevent malfunctions due to excessive wear, material fatigue or loose screw connections:

Check the product and your vehicle regularly.

Do not use the product and your vehicle if you notice excessive wear or loose screw connections.

Do not use the vehicle if you notice cracks, deformation or color changes.

Have the vehicle inspected immediately by your dealer if you notice excessive wear, loose screw connections, deformation, cracks or color changes.

The LEDs are not interchangeable. If a LED fails, the entire light must be replaced.

CLEANING AND CARE

NOTICE!

Risk of damage!

Improper handling of cleaning agents can cause damage to the product.

Do not use aggressive cleaning agents, brushes with metal or nylon bristles or sharp or metallic cleaning objects such as knives, hard spatulas and the like.

Never use high-pressure cleaners, high air pressure or liquids containing alcohol for cleaning. Do not use aggressive cleaners (also no alcohol).

Clean the product regularly with a damp and soft cleaning cloth (if necessary with a mild detergent).

STORAGE

All parts must be completely dry before storage.

Always store the product in a dry place.

DISPOSAL

Dispose of the packaging according to its type. Add cardboard and cartons to your waste paper collection, and films and plastic parts to your recyclables collection.

» Schützen Sie das Produkt vor direkter Sonneneinstrahlung.

ENTSORGUNG



Entsorgen Sie die Verpackung sortentrennend. Geben Sie Pappe und Karton zum Altpapier-, Folien- und Kunststoffteile in die Wertstoffsammlung.



Das Produkt darf nicht über den normalen Hausmüll entsorgt werden. Das Produkt darf nur an einer Sammelstelle für Elektroschrott abgegeben werden. Über Entsorgungsmöglichkeiten des Produktes informieren Sie sich bitte bei Ihrer Gemeinde oder Stadtverwaltung.

SACHMÄNGELHAFTUNG

Sollten Mängel auftreten, wenden Sie sich an Ihren Fachhändler, bei dem Sie das Produkt erworben haben. Um die Bearbeitung Ihrer Reklamation reibungslos zu gestalten, ist es notwendig, dass Sie den Kaufbeleg und die Inspektionsnachweise vorlegen.

Behalten Sie diese deshalb sorgfältig auf.

Für eine lange Lebensdauer und Haltbarkeit Ihres Produkts bzw. Ihres Fahrzeugs darf dieses nur gemäß seinem bestimmungsgemäßen Einsatzzweck verwendet werden. Beachten Sie dazu unbedingt die Angaben in der Bedienungsanleitung Ihres Fahrzeugs.

Des Weiteren müssen die Montagevorschriften (vor allem Drehmomente bei Schrauben) und die vorgeschriebenen Wartungsintervalle eingehalten werden.

SONSTIGE ANGABEN



Bitte besuchen Sie uns gelegentlich auf unserer Website unter www.CUBE.eu. Dort finden Sie unter anderem Neugkeiten, Hinweise, die EU-Konformitätserklärung und die aktuellsten Versionen unserer Bedienungsanleitungen sowie die Adressen unserer Fachhändler.



PENDING SYSTEM GMBH & CO. KG

Ludwig-Hüttner-Str. 5-7 | D-95679 Waldershof
www.cube.eu | +49 (0)9231 97 007 80



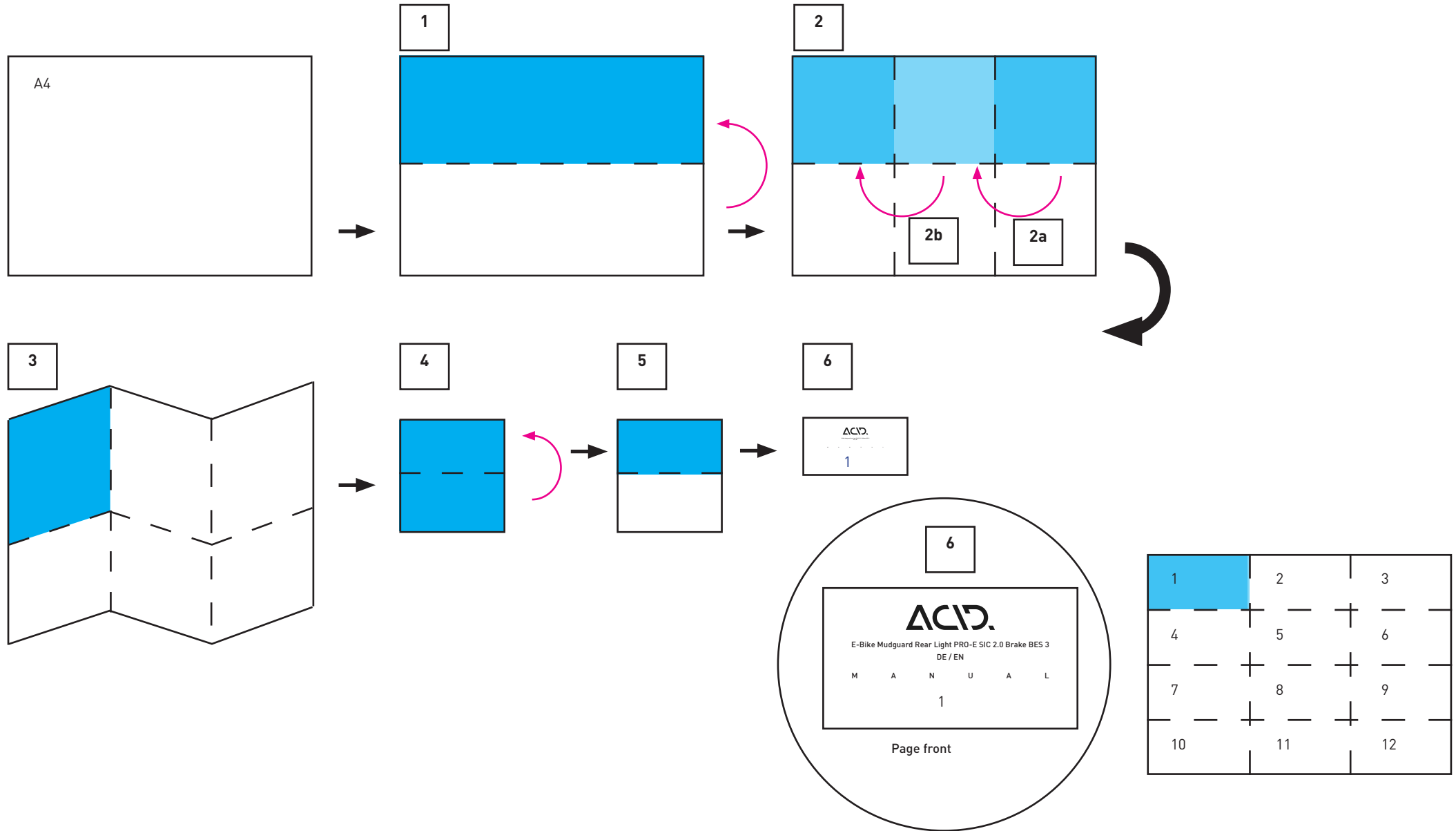

CAPTIONS:



PAPER FRONTSIDE/BACKSIDE



FOLDING LINE